

Estudio sociodinámico de una selección de fútbol

J. ROIG-IBÁÑEZ

1.0. — Fue realizado este estudio sociodinámico con una selección juvenil de fútbol, durante la fase de clasificación inicial para el Campeonato Nacional de selecciones juveniles: las revisiones sociométricas fueron iniciadas tan pronto como empezaron las concentraciones a fin de constatar los aspectos que vamos a reseñar:

— Teniendo en cuenta que los 30 jugadores procedían de distintos «Grupos de referencia» o clubs, determinar la dinámica estructural que el Grupo Deportivo o Selección iba adquiriendo a lo largo de la competición, a tenor de sus éxitos-fracasos y de la personalidad del propio entrenador que debía aglutinar un conjunto integrado por diferentes elementos procedentes de diversos «grupos de referencia» o clubs.

— Por ello, determinar si la progresiva estructuración grupal del conjunto deportivo se realizaba en función del entrenador, indiscutible líder directivo del grupo total; o si se realizaba en función de líderes preestablecidos en sus «grupos de referencia» o que aparecían en el transcurso de la concentración en virtud de unas cualidades típicas. ¿Cuáles?

— Determinar qué estructuras específicas intragrupalas iban surgiendo a expensas de los éxitos-fracasos, de los líderes y de cualquier otro factor no previsto.

1.1. — A este propósito, aplicamos nuestro test sociométrico a este conjunto o selección deportiva, con los cuatro criterios ya habituales: de trabajo, juego, diversión y convivencia. La experiencia se realizó en tres ocasiones, es decir, que la primera entrevista tuvo lugar a los po-

cos días de haberse verificado la primera concentración de jugadores, por lo que privaría, seguramente, en las razones de elección-rechace el hecho de ser o no del mismo «grupo de referencia inicial», mientras que el entrenador también era prácticamente desconocido para el conjunto, como líder posible: era, en todo caso, un líder impuesto que debería recibir el impacto de los recelos. Por tanto, la primera estructura esperábamos que se estableciera en función de los «grupos de referencia» al equipo de procedencia, surgiendo tantos subgrupos, cadenas, tríos, parejas, etc., como «afinidades previas existieran» entre ellos por proceder de un mismo club.

La segunda entrevista tuvo lugar un mes después, tras los primeros éxitos de la selección que la llevaron a las semifinales del Campeonato: al comparar la anterior estructura con la actual, se fijaban estos objetivos al estudio:

— Qué tipo de estructura sociodinámica se había establecido, en función de las continuadas convivencias; el índice de cohesión alcanzado y la influencia de estas relaciones sobre la que pudiera seguir ejerciendo «el grupo de referencia».

— Qué dinámica intragrupal se manifestaba dentro de la estructura e influencia que el entrenador podría ejercer; o si se debían los cambios a otros líderes en virtud de determinadas cualidades, ¿cuáles?

— De cara al pronóstico, en virtud de esta dinámica, ¿se podía establecer un criterio de vaticinios, indicando los probables cambios que iba a sufrir esta relación, permitiéndonos adelantar cuál iba a ser la selección más idónea y cohesionada?

— Los pronósticos que se pudieran establecer, acerca de su futura estructura y a tenor de los «status» sociométricos habidos ahora, interesaban si nos permitían determinar qué tipo de líder o líderes imponen los cambios y en qué sentido los dirigen. ¿Qué miembros son recesivos y disgregan? ¿Cuáles aglutinan y por qué?

La tercera y última estructura se obtuvo al cabo de 20 días y apenas lograda la clasificación para las semifinales: nuestro objetivo se dirigía a constatar, fundamentalmente, si se habían cumplido los pronósticos en función de las personalidades de los líderes y debido a las regresiones-repulsiones observadas, permitiéndo-

nos confirmar la idoneidad de la selección-base indicada.

Todo lo anterior, nos debía permitir establecer algunas predicciones, en función del:

— Rol que desempeñará un entrenador, sin determinadas cualidades o considerado totalmente nuevo en un conjunto, integrado por elementos procedentes de varios «grupos de referencia» ¿qué cualidades ha de reunir? ¿Cómo habrá de ser su personalidad para erigirse en líder aglutinante de todo el conjunto?

— Exito o fracaso que la selección vaya alcanzando cara a la progresiva integración o disgregación, ¿qué tipo de líderes actúan y en virtud de qué determinada personalidad deportiva se erigen en conductores de subgrupos? Es decir ¿por qué criterios específicos o generales son considerados líderes tales sujetos?

2.0. — Obtenida la primera estructura, habida con 20 miembros, el «status» sociométrico general ofrecía esta configuración:

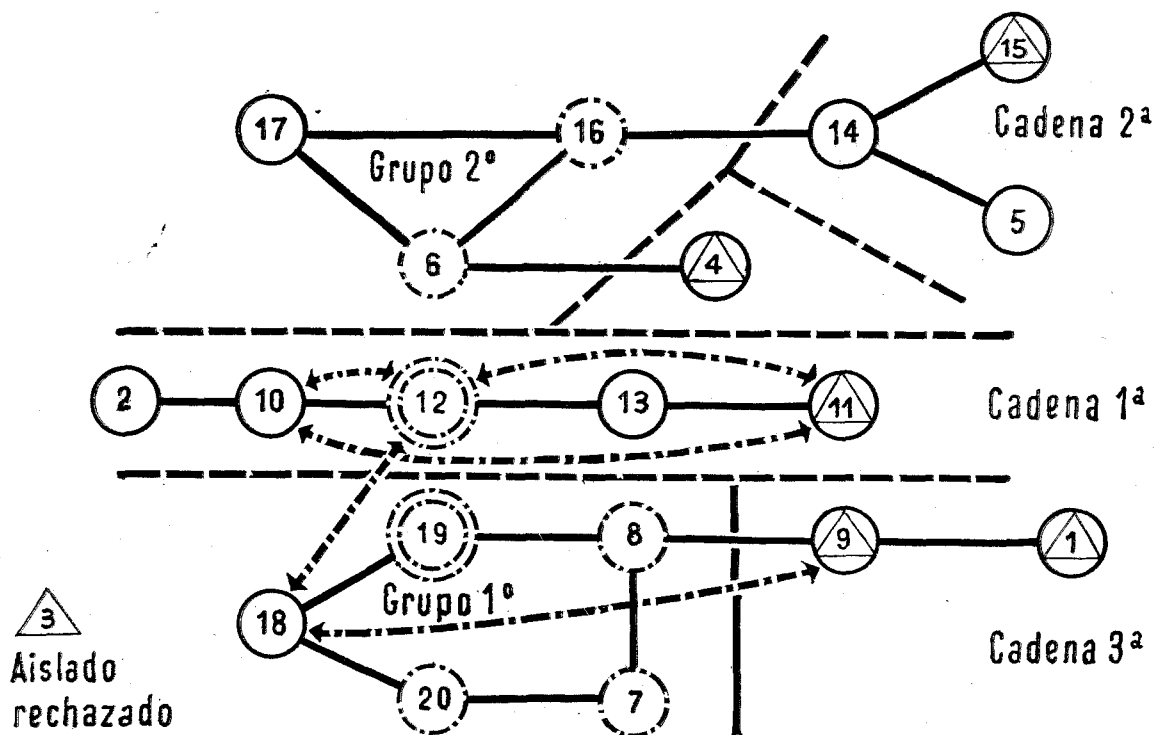

— Aparecen, en primer lugar, DOS SUBGRUPOS, fuertemente cohesionados, en especial el número 1), integrado por el 7-8-18-19 y 20, procedentes del mismo «grupo inicial de referencia» o club; mientras que el núm. 2), constituyendo un triángulo, formado por el 6-16 y 17, lo integran miembros no procedentes actual-

mente del mismo «grupo de referencia»: ambos subgrupos se articulan mediante el 12 con el 19, líderes manifiestos, tal vez a causa de una afinidad simpática de ambos elementos, pero sin que sea base suficiente para pronosticar que la futura integración del «status» general se efectuará a través de uno de éstos, debido a los

mutuos rechaces entre el 18 (perteneciente al subgrupo 1.º) y el 12, líder destacado de la cadena 1.ª.

Mientras el subgrupo 1.º está sólidamente integrado por elementos procedentes del mismo "grupo de referencia" o club; el subgrupo 2.º) lo forman elementos a los que una relación de afinidad latente cohesionan ya. ¿Es mejor condición la primera, en vistas al pronóstico? CREEMOS QUE SI.

— En segundo lugar, aparecen TRES CADENAS:

* La 1.ª integrada por el 2-10-12-13 y 11, en su mayoría procedentes del mismo «grupo de referencia» y con el 12, líder destacado, por lo que se prevé una permanencia de tal subestructura, pero difícilmente constituirán un «núcleo primario sólido» a causa de los rechaces internos que amenazan la integración, únicamente garantizada por la destacada personalidad actual del 12.

* La 2.ª cadena, integrada por el 4-14 y 15; así como la 3.ª cadena, formada por el 8-9 y 1 (el entrenador), sólo delatan cohesión por afinidad o simpatía personal: es buena condición para garantizar la integración en futuras estructuras.

** Tan sólo aparece una pareja, aunque integrada en cadena con el 6, sublíder en el subgrupo 2.º), que forman el 6 y el 4, por afinidad personal.

— No obstante, todo el conjunto de la selección se integra prácticamente en una única estructura general, de la que queda solamente excluido el 3, miembro aislado-rechazado, por proceder, tal vez de un club poco considerado o, dicho de otro modo, del que sólo él es miembro seleccionado.

Como el índice de cohesión es elevado, el 97 %, podemos pronosticar una buena predisposición del grupo o selección hacia la integración general, si encuentra el líder adecuado y también los éxitos estabilizan las posibles fuerzas de desintegración.

En conclusión: se trata de un grupo basado en las cohesiones preestablecidas por la procedencia del mismo club o «grupo de referencia» y, en las cadenas, por afinidad personal que ya se estableció inmediatamente a continuación de los primeros contactos (por eso sólo constituyen parejas o cadenas, ya que el grupo primario exige más contacto permanente).

2.1. — Considerando el ROL SOCIAL desempeñado por cada uno de los miembros, surgen estos «status-rol»:

— En primer lugar, aparecen 2 líderes destacados, el 12 y el 19, procedentes de diferente club y con el mismo índice de elecciones, 19, que representa el 14 % del total de elecciones

emitidas por el grupo y habiendo sido elegidos, en atención a algún criterio, por el 70 % del conjunto: las cualidades por las que son destacados son su servicialidad, laboriosidad, aplicación, altruismo, carácter alegre y sociabilidad durante la convivencia.

— En segundo lugar, aparecen tres sublíderes, el 7-8-20, en el subgrupo 1.º), procedentes del mismo club, con alto índice de elección que oscilan entre 12 y 14, lo que equivale a un 11 % del total de elecciones emitidas, habiendo sido elegidos por el 50-55 %: *Estos, con el 19, determinan un fuerte grupo primario que anticipa ser base de la futura selección ideal.* Mientras que en el subgrupo 2.º) aparecen dos sublíderes, el 6-16, con alrededor de 12 elecciones que representan un 13 % dentro del conjunto y un 55 % dentro del subgrupo; proceden, además, del mismo club y, por ello, pueden erigirse en «pivotes de integración» futura a causa de sus cualidades de sociabilidad.

— Las dos cadenas, integradas por el 2-10-12 y 13; y por el 5-14 y 15, evidencian poca solidez y estabilidad, por lo que se presiente una probable disgregación al comprender estas estructuras a los elementos menos elegidos, como ocurre con el 9-4-11 y 15, apreciando que son individuos procedentes de distinto «grupo inicial de referencia».

— Finalmente, el entrenador no ejerce ningún rol preponderante de líder, al menos impuesto, sobre la selección en general, ni sobre algún subgrupo, ya que su única relación la mantiene con el primer grupo, pero a través del 9, elemento aislado o poco integrado, ya que es considerado recesivo.

2.2. Las primeras deducciones y pronósticos a establecer son:

a) Que, en consecuencia, es el «grupo de referencia» quien determina en esta primera estructura general las afinidades grupales en virtud de las relaciones con que asisten a la selección y que deben al rol desempeñado en su club de origen: de él reciben las actitudes, las formas y normas de juego, de convivencia y de proyección.

b) Que los líderes y sublíderes ya lo son, pues, en sus «grupos de referencia» y en razón de las cualidades de servicialidad, cooperatividad, inteligencia, laboriosidad, seriedad y colaboración, que se les siguen reconociendo por sus afines con los que constituyen los subgrupos actuales.

c) Se entrevén pequeños subgrupos de presión indirecta, por la interferencia de miembros procedentes de diferentes clubs que se presumen como elementos recesivos, que, bien quedarán descolgados, bien buscarán su integración al sub-

grupo más cohesionado: son éstos el 9-10-11 y 18.

d) Por todo ello,, la actual selección-base habría de ser formada por el 6-8-7-12-16-17-18-19 y 20, pudiéndose completar con el 13, ó el 12 ó el 5, y siendo base de la misma el cuadrilátero que forman el 7-8-19 y 20, que pertenecen al mismo «grupo de referencia», según esta distribución psicotológica:

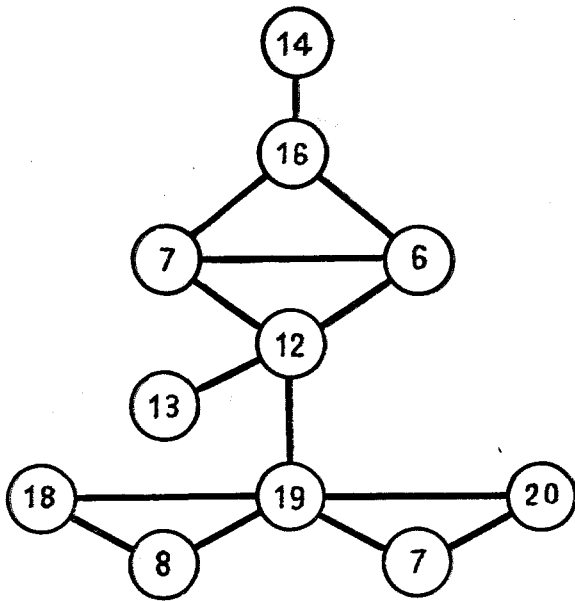

3.0. — La segunda estructura sociométrica se establece con 29 miembros o jugadores, siendo nuevos esta vez en la concentración desde el 21 al 29, perteneciendo al mismo «grupo de referencia o club» que el cuadrilátero base (7-8-19 y 20) los miembros 22-27 y 28, lo que va a influir poderosamente en la inmediata estructura general, como se observa en este «status» sociométrico:

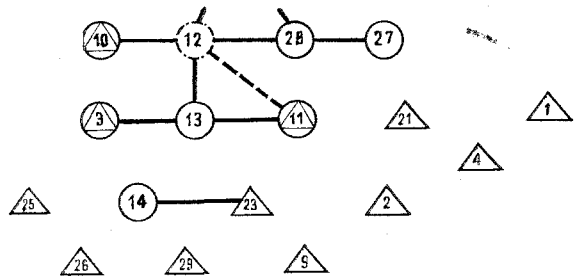
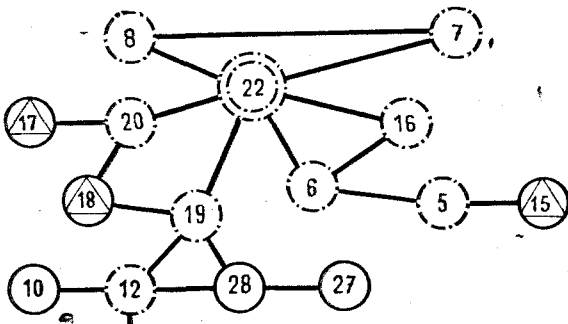

3.1. — De nuevo la aparición de un líder destacado, de una sólida personalidad social, el 22, procedente del mismo «grupo de referencia» —donde ya es reconocido líder— que el subgrupo 1.º de la anterior estructura, es decir, el formado por el 7-8-18-19 y 20, se encarga de constituir una mayor subestructura o subgrupo al que él configura alterando nuestro pronóstico e integrando dos líderes del anterior subgrupo, el 6 y 16, con sus miembros el 17 y el 15 y el 5: otra vez el líder ya reconocido en «su grupo de referencia», debido a sus cualidades concretas de cooperatividad, seriedad, habilidad e inteligencia, se convierte en su actual «grupo de pertenencia» en líder deportivo.

Pero, en cierto modo, se confirman nuestros anteriores pronósticos sobre qué relación ideal sería la más sólida y con más garantía si cabe, pues el 22 aglutina ahora el subconjunto formado por el 19-20-8-7-6-16, como sublíderes o pivotes de enlace; y el 17-15 y 18, como miembros relativamente significativos: **TODOS ELLOS CONFORMAN EL SUBGRUPO 1.º** con el 80 % de elecciones mutuas sobre el total de las emitidas por el conjunto o selección, lo que evidencia la alta estabilidad que puede llegar a alcanzar cara al pronóstico; de la anterior subestructura 2.º) de la primera revisión resulta significativo que el 14 —absorbidos sus compañeros, el 5 y 15, en el actual subgrupo 1.º)— se descuelga en una pareja con el 23, elemento poco elegido y altamente rechazado, por lo que el 14, según deducíamos, no debía conformar la primera selección y siempre por no pertenecer al mismo grupo de referencia inicial. También el 12, fuerte líder todavía, pero muy rechazado por los pivotes de la primera subestructura, queda descolgado y sólo se mantiene líder receptor de unas cadenas intra-agresivas que, por ello, no ofrecen garantías, ya que algunos de sus miembros, como el 28, el 27 y el 10, tienden a adherirse al subgrupo general, lo que desencadenará, seguramente en la tercera revisión una nueva reestructuración, ampliada de este subgrupo, de no mediar la acción de otro líder o del entrenador: sólo el 9 ha quedado defini-

tivamente descolgado y el 18 pugna seguir en la gran subestructura a pesar de sus recelos con algunos pivotes, de su mismo «equipo de referencia», donde ya deben existir estas diferencias.

Por debajo de esta gran subestructura 1.^o), base de la actual selección ideal, integrada por el 22, como líder; por el 7-8-6-16-20-5 y 19, como pivotes de enlace, y con el 15-18 y 17 (y muy probables el 28-27 y 10), aparecen.

* Una primera cadena que forman el 10, el 12 —como peón de enlace—, el 28 y el 27: tiende a desintegrarse por probable absorción del 27-28 y 10 en el subgrupo 1.^o).

* Una segunda cadena, inferior, unida al líder recesivo 12, con la anterior cadena, formada por el 3, poco elegido y más bien aislado dentro del conjunto general, y con el 11, casi un aislado también: poca solidez pronostica esta cadena circunstancial.

Desde el punto de vista psicodinámico, estas dos cadenas, con la pareja que integran el 23 (muy rechazado) y el 24 (descolgado ya del subgrupo 2.^o anterior), y los miembros más o menos aislados o descolgados, como son el 1, el 29, el 2, el 24, el 9, el 4 y el 21, de diferentes "grupos de referencia", van a constituir ya un subconjunto recesivo-agresivo INTER SE, que van a atomizarlos en elementos regresivos, repulsivos o aislados, que bien intenten huir de este atomismo demoledor para integrarse al gran subgrupo, o que pugnarán a través de líderes recesivos, como el 23, el 12 y el 26, por mantener las divergencias intragrupalas.

* La pareja, integrada por el 14 —descolgado ya de sus compañeros el 5 y 15— con el 23, muy rechazado, ofrece pocas perspectivas de solidez.

* Tampoco el entrenador, esta vez, consigue convertirse en el líder natural o, por lo menos, destacado al ser un líder impuesto de un Grupo Juvenil Mixto, que componen elementos heterogéneos tanto en sus actividades, como en objetivos: por ser un grupo provisional y transitorio, que pocas garantías de seguridad les va a ofrecer, los componentes siguen manteniendo sus relaciones originarias del «grupo de referencia» al que se consideran firmemente adheridos. El actual conjunto no ensaya, por deficiencia del entrenador —ya disociado de ellos en sus objetivos profesionales —en limar las oposiciones que entre ellos puedan saber porque este grupo **NO LES OFRECE SIQUIERA LA SEGURIDAD QUE TODO GRUPO ADOLESCENCIAL MIXTO BUSCA: no hay por ello, identidad de actitud, ni interior, ni exterior, siendo demasiado diversos y múltiples sus objetivos.**

JAMAS UN OBJETIVO DE UN LIDER IMPUESTO PUEDE LLEGAR A SER O CONSTITUIR UN ELEMENTO DE COHESION EN UN CONJUNTO QUE INTEGRAN ELEMENTOS PROCEDENTES DE DIFERENTES GRUPOS DE REFERENCIA: todo grupo de pertenencia, es decir, que se forma artificialmente o transitoriamente, como una selección, debe, por ser la razón de agrupamiento exterior a la voluntad directa de sus miembros, recordar los axiomas que presiden las coherencias de los "grupos primarios":

* El pertenecer a un "grupo de referencia inicial" (como proceder de un mismo club) hace que, de salida, se sienta necesitado el sujeto de adoptar actitudes estereotipadas que recuerdan su grupo originario y que trata de mantener en el actual "grupo de pertenencia o selección".

* El "grupo de referencia" sigue imponiendo sus standards de conducta y sus objetivos: estos objetivos (que son los intereses del grupo y, que éste ya se ha ocupado de injertar en el individuo) prevalecen siempre como necesidades primarias o básicas, lo que debe comprender el entrenador para saber sobre-imponerles otros objetivos que se adicionen como básicos y primarios a los anteriores y no les desvien de sus intereses.

* Por otra parte, los factores de "presión de conformidad" al grupo de pertenencia sólo se logra mediante la oferta al nuevo miembro de una actitud de aceptación de sus valores y de conformidad con el grupo, mediante normas objetivas que no sean muy distintas de su grupo inicial (porque el sujeto, antes que perder su seguridad, se apartará de este nuevo grupo y se aferrará a los patrones de conducta y de exigencias del grupo suyo de referencia).

* El líder-entrenador que olvida el importante rol que desempeña el líder natural de grupo o campeón o as, escapa a sus funciones, preocupado por mantener su hegemonía: el as o líder resiste la primera embestida autoritaria y la resiste victoriosamente; el grupo, solidario de su representante, se apresta a triunfar y entonces el entrenador metamorfosea su juego al pretender insistir en su prioridad. El as vacila, pero el grupo ve en ello una falsa maniobra y el entrenador se convierte en un miembro **RECESIVO-AGRESIVO** o **AISLADO**, como en este caso por olvidar o ignorar este juego dinámico de los grupos primarios.

3.2. — Con ello vemos que se confirman nuestros anteriores pronósticos sobre la ascendencia del entrenador que no es el líder natural del «grupo primario actual», siendo olvidado totalmente por el subgrupo 1.^o), base de la selección

que constituyen el 42 % de miembros y con un 80 % de elecciones mutuas sobre el total de emitidas: esto parece profetizar, en la próxima estructura, mayor solidez y afinidad si no surge desde el exterior, por nueva convocatoria especial, otro líder como fue el 22, capaz de alterar

por su personalidad la estructura general: PERO SERA CONTRAPRODUCENTE A EFECTOS DE «CONFORMACION DEFINITIVA DE LA SELECCION».

He aquí esta estructura general que hemos comentado:

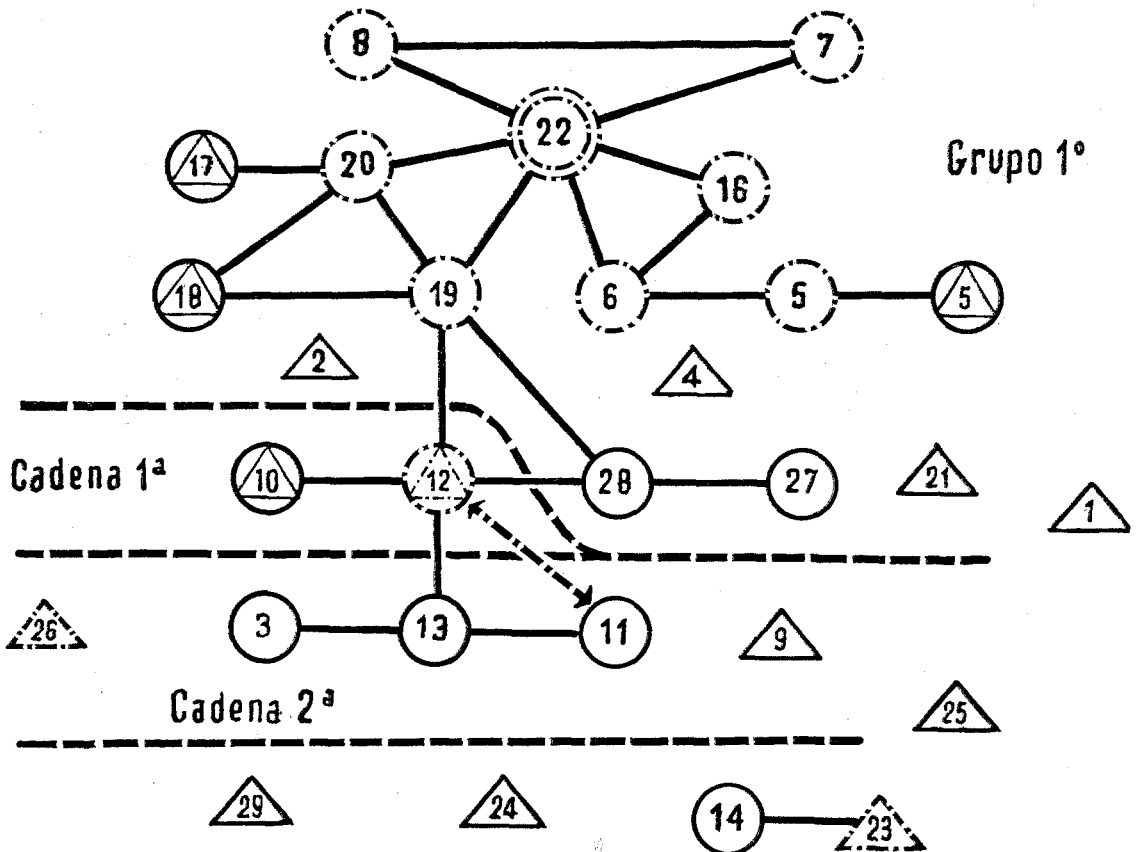

3.3. — Pasemos ahora al estudio psicodinámico del «grupo actual primario» considerando la Situación Psicotopológica en forma de "Nivel quasi-estacionario", en que apreciaremos los juegos de la interacción, tanto proactiva hacia la integración, como regresiva hacia la disgregación:

Si consideramos el nivel superior a la media, dentro de las coordenadas, como «campo psicotopológico» en que actúan las fuerzas del subgrupo proactivo, es decir, tendente a la integración como núcleo primario sólido; y el nivel inferior es tenido por campo en que se configuran las fuerzas de los subgrupos recesivos o tendentes a la disgregación, considerados, por ello, «Grupos de Presión», aparece:

* En el subgrupo superior, una estructura oligárquica de grupo primario, ya que comprende la totalidad de sublíderes, la élite seleccionada, es decir, al 5-6-7-8-16-19 y 20, en torno al as o

líder preferente que es el 22, y que ya son líderes o pivotes fundamentales en sus grupos de referencia o clubs de procedencia: siguen actuando en este grupo de pertenencia con los mismos standards de conducta y con los mismos objetivos que si estuvieran en su «grupo de referencia» por lo que se consideran como "Grupo Oligárquico" o de Elite del conjunto, por ser base de la selección y superiores al resto de los componentes: a este núcleo fundamental se adhieren miembros secundarios, inestables todavía en cuanto a la decidida integración que van a conformar si va a ser con el grupo básico o se van a quedar descolgados como átomos recesivos o aislados: son el 17, el 18 (anterior líder), el 15, el 27 y 28, que evidencian valencias positivas en sus fuerzas psicosociales hacia la integración con el primer nivel.

La cohesión del grupo oligárquico alcanza al 80 % de elecciones sobre el total de las emiti-

das por el conjunto general, pero también con un 25 % de los rechaces emitidos por el total; además, sólo el 27 % de miembros forman en este grupo oligárquico y en cierto modo exclusivista en el que pugnan por integrarse miembros aislados, parejas y elementos inestables que, en general, proceden de distinto «grupo inicial de referencia: *el grupo oligárquico mantiene su fisonomía estructural gracias a las relaciones que trae de su "Núcleo primario de referencia" y que siguen manteniendo aquí a causa de un líder-entrenador no adecuado o de unos dirigentes que no alcanzan a conformar "fuerzas psicosociales de presión conformadora"*.

Los elementos que probablemente se acabarán por ingresar, o por lo menos, que denotan más fuerza proactiva hacia el «grupo-base» son el 4, el 24 y el 25, considerados socialmente como serios, responsables y disciplinados, aunque todavía no han logrado recibir «la conformidad del grupo referencial» que **MANDA EN LA SELECCION**.

* Por debajo del primer núcleo aparecen:

a) Un líder de dos cadenas, el 12, muy destacado en la primera estructura anterior, pero que ahora figura con carácter recesivo o rechazado por el grupo oligárquico: él sigue centrando la fuerza regresiva, por repulsión del primer nivel, frente a los pivotes 6-8 y 20, y la fuerza cohesionadora, de forma autoritaria, dentro del segundo nivel. Parece evidente que sus mismos

compañeros del mismo «grupo de referencia» le impiden esta cohesión por lo que *le convertirán seguramente en líder de la oposición que amenazará la estabilidad y normalidad del juego*, ya que comanda una pequeña constelación, integrada por el 13-10 y 28, con extensión probable al 3 y 27, e incluso al 24 y al 14, que arrastraría muy complacido por su parte al 23, miembro totalmente recesivo o repelido por el primer nivel.

De aquí puede surgir un núcleo fuertemente recesivo y agresivo, disgregador, contra el grupo oligárquico, poniendo en entredicho el futuro de la selección: mucho más peligroso si el entrenador ve en este subgrupo el canal de actuación represiva.

b) Luego, aparece una constelación de átomos inestables, como son el 2, el 9, el 21, e incluso el 1 (entrenador, aislado totalmente), que dudan inseguros sobre su dirección social.

c) Mientras que el 26, fuertemente repelido por todos, será el «bouc-emisaire», que debe ya ser separado de la selección, el 4, el 25 y el 29 tienen marcada tendencia proactiva o tendencia al primer nivel.

* Por tanto, parece que la futura e inmediata estructura se formará a base del «Grupo Oligárquico» y los siguientes miembros: 4-25-27-28 y 29, siendo muy probables el 10 y el 24, e incluso el 11 que no se aviene con el 12. Sería esta:

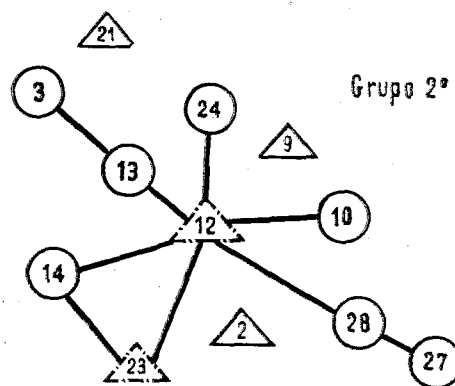
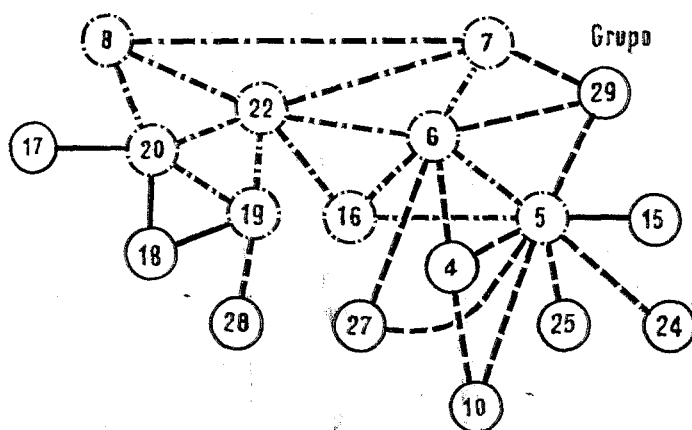

3.4. — Como conclusiones parciales y provisionales podemos establecer las siguientes:

— Que el «Grupo Actual de Pertenencia», o sea, la selección, no posee todavía suficiente fuerza configuradora o *presión de conformidad* sobre sus miembros seleccionados, para imponerles *una presión normativa* u objetivos comunes de grupo, que serán factores de cohesión;

ni la *presión informativa* de unas mismas normas de conducta, de unos standards de comportamiento y sistemas de juego, valores e ideales de grupo, dentro todo ello de un **CLIMA DE AUTENTICA ACEPTACION Y SEGURIDAD PARA SUS MIEMBROS**.

— Que siguen prevaleciendo las relaciones originarias del «Grupo inicial de Referencia»,

del que siguen alimentándose en su formas de conducta, de reacción, de patrones y sistemas de juego y de motivaciones de actitud...

— Que los conflictos intragrupales se deben:
 a) A no haberse establecido su estructura, con unas funciones de cada miembro dentro de ella, así como condiciones de titularidad, etc. b) A que se han mezclado sublíderes diferentes, procedentes de distintos «núcleos de referencia», con un líder-entrenador no destacado y sin personalidad cohesionadora, que quiere establecer evidentemente una jerarquización entre ellos; de ahí que aparezca una subestructura oligárquica que olvida a los menos dotados. c) A las presiones exteriores que ejerce el «Núcleo de Referencia» de cada uno de ellos que siguen actuando de forma preeminente, en forma de patrones de conducta y, sobre todo, a base de motivaciones reales en virtud de prioridad de pertenencia y de contrato.

4.0. — Quince días después se someten a la tercera y última revisión obteniéndose este «Status Sociométrico» que destruye nuestro anterior pronóstico, por cuanto las tensiones intragrupales del subgrupo oligárquico y las fuerzas inter-agresivas dentro del mismo, entre sublíderes, han prevalecido sobre las probables fuerzas proactivas y sobre las presiones exteriores, procedentes del subgrupo 2.º), tomado como receptor en torno al elemento 12, que, contra pronóstico, se ha descolgado de sus constelaciones estelares, el 10-13 y 3, para integrarse al conjunto de sublíderes del pentágono formado por el 7-8-19-20 y 22: este simple hecho ha alterado todo el pronóstico de momento, porque difícilmente este jugador 12 quedará incorporado al subgrupo oligárquico. Pero si vemos consolidarse el pentágono básico, de sublíderes que proceden del mismo «grupo de referencia», constituido por el 7-8-19-20 y 22:

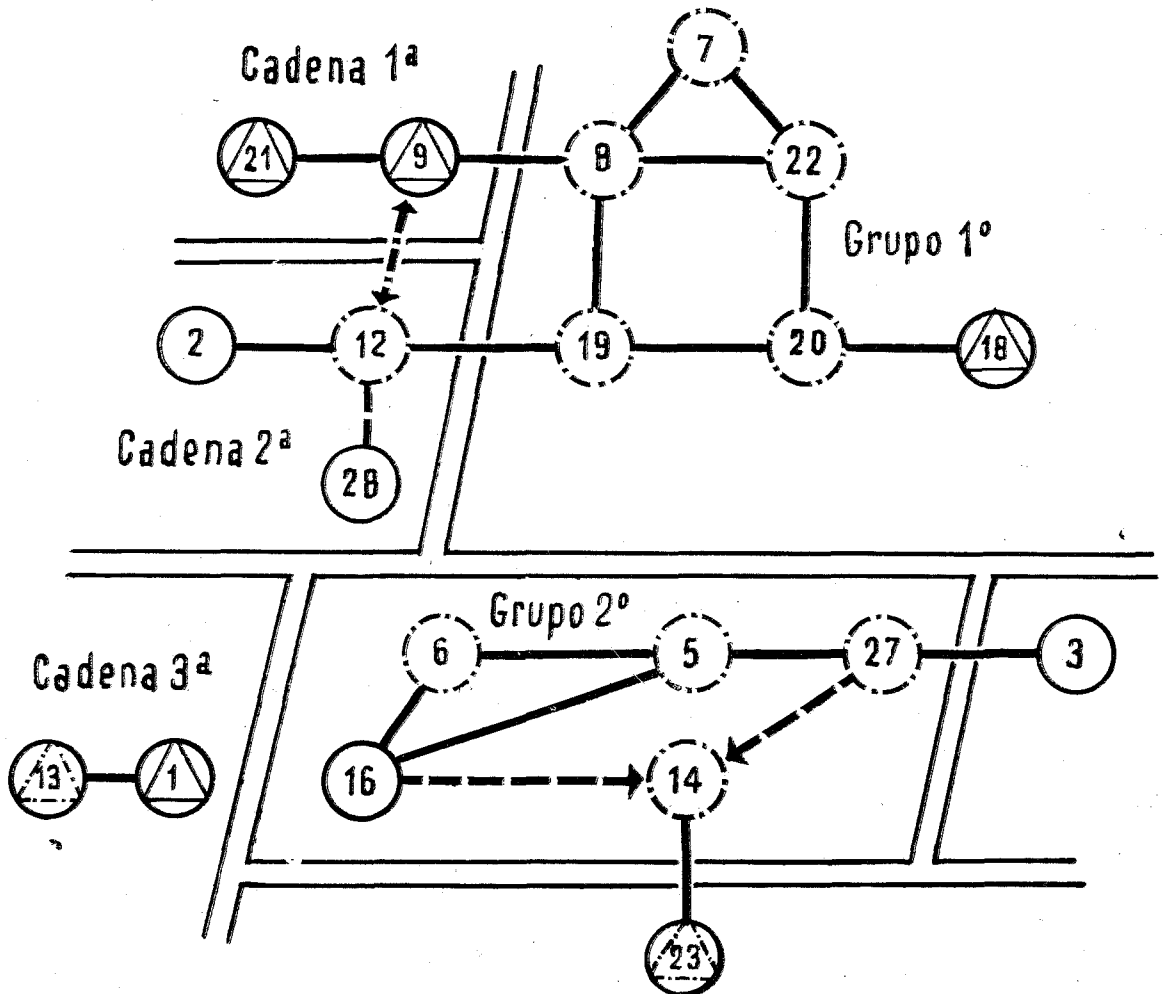

Las fuerzas regresivas y represivas interindividuales entre el 19 y 20 (sublíderes) contra el 6 y 16 (también sublíderes destacados del mismo club), y del 8, líder indiscutible, contra el 5 han acabado por romper la cohesión y estabilidad de la selección ideal que pronosticábamos. Y un hecho es ahora evidente: *que el conjunto se encuentra ya en la fase de plena evolución, es decir, de nueva conformación estructural como "Grupo Primario" hacia el establecimiento de un "Grupo sólido de Pertenencia", porque las relaciones cara a cara y los éxitos-fracasos*

frente a un mismo objetivo común están conformando los líderes, las normas, valores, patrones de conducta y el denominador común del grupo, o sea, sus objetivos.

Por contra, las relaciones originarias que inculcaba hasta este momento, el «Grupo Básico de Referencia», se están derrumbando, dando paso a un auténtico Grupo Primario. ¿Cuál?

4.1. — Fijémonos, por separado, en las estructuras dinámicas, tanto proactivas, como recesivas que van a marcar estas orientaciones conformadoras:

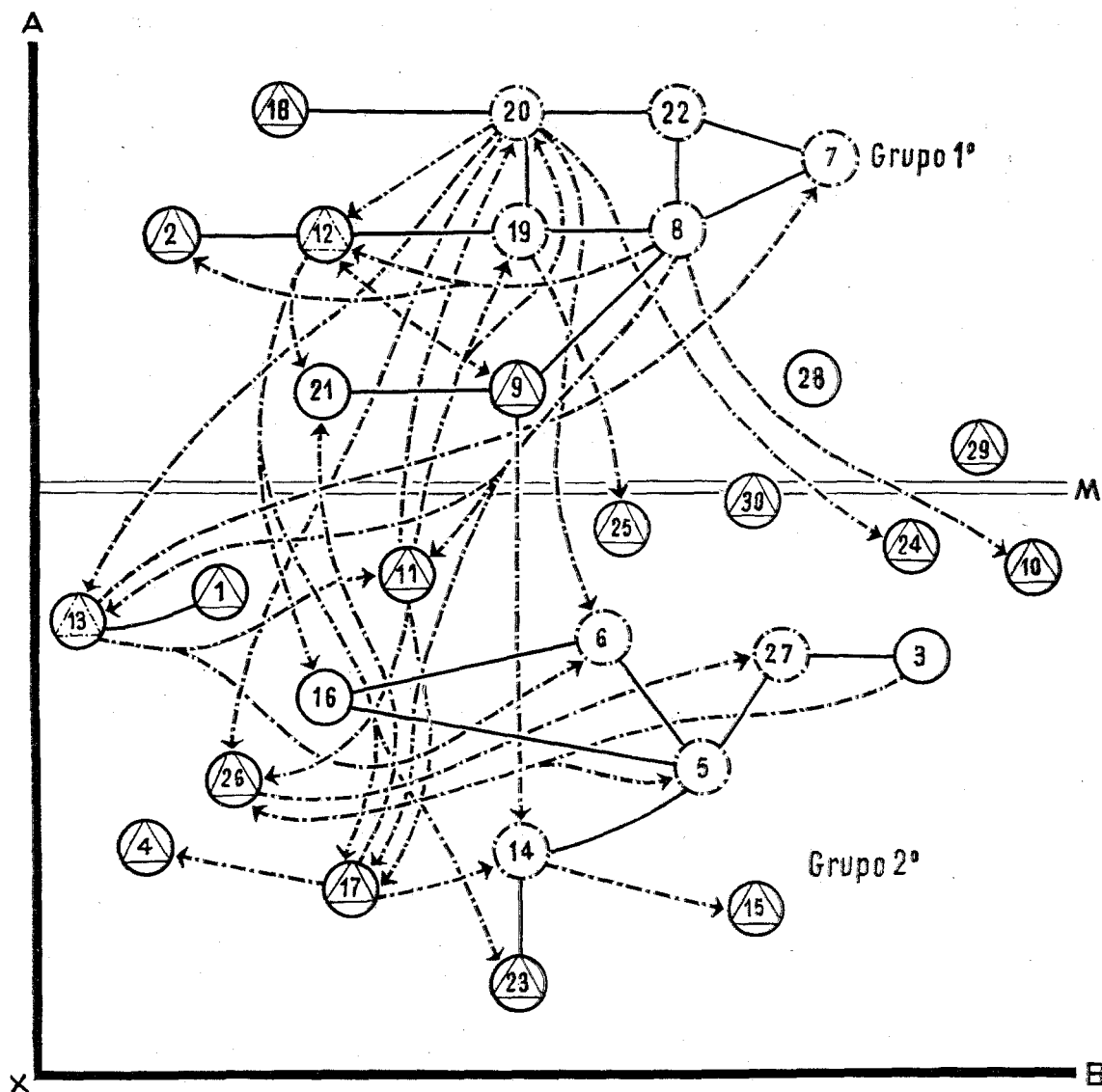

En primer lugar, consideremos la DINÁMICA RECESIVA INTERGRUPAL E INTRAGRUPAL:

a) Difícilmente el 12, destacado jugador, pero algo irresponsable y demasiado bullicioso, se integrará definitivamente en el subgrupo 1.º),

que figura en el primer nivel superior, donde prevalece el pentágono de líderes del mismo club, a saber, el 7-8-19-20 y 22, con alto índice de cohesión que oscilan entre las 14 y 19 elecciones de entre las emitidas por el conjunto, debido a la incompatibilidad que evidencia el 12 frente a estos últimos que manifiestan una conducta de seriedad, disciplina, inteligencia y aplicación al juego: *Por tanto, se prevé aquí el siguiente Núcleo Primario constituido por el 7-8-19-20-22 con el 18-9 y 21, con las probables adhesiones del 24-28-29 y 30: NINGUN REMANENTE DE FUERZAS RECESIVAS INTER SE, es decir, INTRAGRUPAL EXISTE POR AHORA LO QUE PONE DE MANIFIESTO LA FUERTE COHESION QUE YA AGLUTINA A ESTE PRIMER NUCLEO.*

b) El subgrupo 2.^o), del nivel inferior, integrado por el 5-6-27-14 (y también sublíderes destacados) y el 16, más el 3, algo todavía aislado, presenta igualmente fuertes tendencias proactivas hacia la permanencia de ellos en un Núcleo Primario sólido, pues presentan un alto índice de elecciones mutuas, entre 14 y 17, con las mismas cualidades de sociabilidad que presiden la afinidad de simpatía y cohesión entre los del primer nivel, aunque se adivina entre ellos una relación de irónica consideración del primer nivel hacia el segundo: *Luego, se prevé su consolidación definitiva de este triángulo, con visos de pentágono muy pronto, entre el 5-6-16-14-27 y 3; y las aproximaciones del 4-10-11-13-1 y 25; TODAVIA ESTA MAS INMADURO ESTE SEGUNDO SUBGRUPO EN CUANTO A COHESIONES Y RELACIONES CARA A CARA, PERO TAMBIEN SIN FUERZAS INTRAGRESIVAS QUE AMENACEN SU EVOLUCION INTEGRADORA.*

c) Permanecen inseguros e inestables en cuanto a su futuro Grupo de Pertenencia el 1, entrenador que equivocadamente se integra al 13, antiguo miembro recesivo, descolgado del 14, y actual miembro repelido en cierto modo; el 13 y 15, que han sido descolgados de la cadena 13-5-15, flotan como elementos poco elegidos o desconsiderados; el 17, muy rechazado ahora en el segundo nivel; el 2 y 25, aislados en sus respectivos niveles, y el 26 que continúa siendo miembro rechazado y recesivo.

Además, INTERGRUPALMENTE, se presentan estas fuerzas:

1.^o) Entre el primer nivel, donde actúa el Subgrupo Oligárquico 1.^o), y el segundo nivel dinámico, donde figura el Subgrupo 2.^o), aparece una evidente repulsión a través de sus dos líderes más destacados, del 20 hacia el 6, ambos del mismo club.

Como también existen repulsiones unilatera-

les entre los sublíderes del primer nivel y los átomos 4-10-11-13 y 1, que se aproximan más al segundo nivel, contribuirá esta interagresividad e incompatibilidad a la cohesión de estos miembros con el 2.^o) Grupo Primario en fase más retrasada de formación.

2.^o) Difícil será para el 13-26 y 17 la integración con alguno de los dos niveles por su marcada actitud egoísta y agresiva; como también lo será para el 23 y 15 que demuestran más afinidad hacia el segundo grupo que hacia el primero, pero sin compromiso posible con este 1.^o) debido a su aire festivo, alegre e irresponsable.

En segundo lugar, consideremos, para confirmar el pronóstico, la DINAMICA PROACTIVA O COHESIONANTE, tanto a nivel intergrupál, como intragrupal:

— Efectivamente, se consolidará probablemente el «Primer Núcleo Primario» del nivel superior con los 7-8-19-20-22-18-21 y *las aproximaciones del 24-28-29-30-9 y 2.*

— También es muy probable el «Segundo Núcleo Primario», del segundo nivel a base del 5-6-16-14-27-3 y *las aproximaciones del 4-10-11-15-23 y 1,* aunque siendo mucho más problemáticas las adhesiones de los tres últimos por su incompatibilidad con los sublíderes 6 y 14.

— Difícilmente pueden integrarse en uno de los grupos los elementos recesivos 17-26-13 y 12, por sus conductas egoístas e irresponsables durante la convivencia.

5.0. — Como conclusiones definitivas de este estudio sociodinámico podemos establecer las siguientes, habida cuenta nuestras demandas iniciales que nos formulábamos como hipótesis de trabajo al comenzar:

A) Se cumplen en toda su extensión las características psicológicas fundamentales del «Grupo Primario», como *Grupo de Referencia* desde el que sus miembros siguen alimentándose para observar unos standards y patrones de conducta cuando se encuentran ante nuevas situaciones grupales: de él reciben los seleccionados sus objetivos, sus valores comunes, sus patrones de comportamiento, sus sistemas de juego, etc., que son las motivaciones básicas que mueven al grupo primario estructurado donde se dan las relaciones cara a cara: *en esta selección siguen, por ello, manteniéndose las mismas relaciones cara a cara de su grupo referencial, del que reciben sus normas comunes; por eso, las estructuras responden a esas relaciones originarias.*

* Por tanto, se debe procurar, siempre que se intente formar una selección o un grupo o club nuevos, no introducir en juego inmediato a dicha selección o conjunto, integrada a

base de elementos procedentes de diferentes *Grupos de Referencia*, sin haberla sometido con antelación, por convivencia, A UN PERIODO O FASE DE DESCRISTALIZACION DE ESAS ESTRUCTURAS PRIMARIAS QUE ESTABLECEN UNAS RELACIONES CARA A CARA, FUNDAMENTO DE SUS REACCIONES Y QUE IMPLICA (inconscientemente) SITUACIONES CONFLICTIVAS CUYO ORIGEN SUELE IGNORARSE POR LOS POCO DOCTOS EN DINAMICA DE GRUPO.

* Porque, además, el líder o los líderes seguirán actuando con sus roles de privilegio adquiridos en sus *Grupos Referenciales*, hasta que puedan o dejen surgir al líder natural de la nueva estructura: pero los prejuicios, egoísmos lógicos de cada uno, las intransigencias gananciales que derivan para cada uno de su condición de líder actuarán de freno y repulsión o resistencia al cambio de liderazgo, tanto como al deseo de nueva estructuración: *Por esto, el nuevo líder en potencia será absorbido o abortado por aquéllos.*

* Incluso el entrenador habrá de tener en cuenta este hecho y deberá poseer una destacada personalidad, usando de motivaciones MUY REALES, INMEDIATAS Y SUPERIORES para imponer su autoridad y la del nuevo líder, sin subestructurar al conjunto en facciones rivales, agresivas y desviadas.

B) La pertenencia al *Grupo de Referencia* hace adoptar a cada miembro sus conductas, hemos dicho, unos estereotipos, unos sistemas de juego y unos objetivos comunes que presidirán durante mucho tiempo las relaciones cara a cara en toda nueva «Situación Psicotopológica Grupal» en la que siguen imperando las interacciones originarias, las mismas referencias afectivas y una misma fuerza conformadora de grupo —*sus conveniencias normativas*— que vigilan celosamente toda amenaza a la descrystalización de este nivel de agrupamiento real e informal.

* De ahí que el entrenador no sea tenido en cuenta, en esta selección, por considerarse un intruso y una amenaza para estructuras básicas referenciales, que tienden a defenderse frente a la posible amenaza de su nivel dinámico, base de su seguridad emocional: *Todos los subgrupos le ignoran inconscientemente porque están celosos de su ESTABILIDAD GRUPAL, que es el Grupo de Referencia propio, del que viven socialmente y del que reciben sus objetivos vitales y su aceptación estable.*

* En este nuevo grupo o selección todavía no existen para ellos las dos fuerzas conformadoras que descrystalizarán a los Subgrupos Referenciales para conformar al nuevo conjunto.

Y son LA ACEPTACION Y LA SEGURIDAD FRENTE A UNOS OBJETIVOS COMUNES BENEFICIOSOS, ya que incluso el éxito de clasificarse para las semifinales no prevalece suficientemente sobre los objetivos propios del club y de cada miembro, que busca a través de su Grupo de Referencia su realización plena personal futura.

* Por tanto, cuando se forme una selección o conjunto habrán de establecerse claramente unos objetivos intensos, comunes, inmediatos y superiores a los que posea cada uno en su Grupo Referencial: *Siempre será mejor constituir un grupo nuevo o selección con miembros no integrados entre sí o implicados de antemano en dos o más Grupos referenciales, que con elementos procedentes de diversos núcleos, tomados aisladamente, ya que el líder habrá de ser muy preeminente, así como los objetivos comunes propuestos.*

C) Cuando se pretende crear una nueva estructura, el líder se ha de configurar CON EL GRUPO, sobresaliendo por su capacidad de empatía, sugestión, prestigio reconocido en ese grupo, flexibilidad y provocador de relaciones cara a cara: *La popularidad —dice MUCHIELLI— en el grupo es distinta cosa en cierto modo del prestigio y no se define exclusivamente por su conformidad de conducta a los patrones-valores consagrados del grupo; supone un carácter empático, sugestivo y, por una progresiva introyección simbólica de esos valores comunes, de sus ideales, de sus normas, se erige en popular y preeminente.*

* Jamás el entrenador debe considerarse, aunque sea impuesto, como líder indiscutible —según sucede en los clubs y selecciones— como ANIMADOR - OBSERVADOR - JUEZ que se mantiene al margen de la fenomenología grupal, porque esta actitud es imposible de obtener ya que su intervención siempre provoca «blocaje y tensión» al decidir, como profesor-entrenador-juez, el titular y suplente que quita y pone a su juicio subjetivo, alterando la «situación afectiva y estructural del grupo: *porque, seguro de sí mismo por su situación preeminente y autoritaria, transforma las relaciones cara a cara en unidireccionales, centralizadas dictatorialmente en él, pero creando unas subestructuras intra-agresivas e inter-agresivas que se oponen al cambio que él quiere provocar en beneficio propio.* Es esta la resistencia latente al entrenador en todo club en que el entrenador desea y se empeña en jugar el ROL DE PROFESOR PREEMINENTE que, unas veces se autodenomina actor observador-sancionador del grupo (compañero preferente), y otras como JUEZ QUE QUITA Y PONE, y

algunas veces, es ANIMADOR-OBSERVADOR del conjunto, sin querer intervenir, castigando o sancionando al miembro que se muestra disconforme, en especial al líder desviante frente a él: *Esta actitud es funesta porque el grupo la interpreta como desafío a su integridad, en la persona del AS-LIDER atacado; éste resiste el asalto, a una afectivamente más en torno a sí a los demás y aguanta victorioso, arrastrando solidariamente, de forma compacta, al grupo o selección que se torna agresivo frente al líder y sus secuaces. La disgregación no beneficia al grupo, pero menos al entrenador que ha de cesar porque todos se convierten en jueces severos de sus sistemas de juego y es blanco de los fracasos.*

Ahora bien, una vez destronado el líder entrenador el grupo deja de confluir en un ob-

jetivo común, transitorio y no estable, saltando en pedazos y disgregándose en facciones inter-agresivas: es el final de conjuntos entrenados por este tipo de líderes autoritarios.

D) En cuanto a los miembros que se van incorporando a sucesivas concentraciones, se debe prestar atención a su condición de si es:

* Extranjero o nuevo, siendo preferible el segundo, ya que aquél viene cargado de prejuicios de su grupo de referencia.

* Desviacionista o innovador y opositorista, pues los primeros son preferibles ya que el grupo primario actual al que se incorporan procura integrarlo dentro de sus «márgenes de tolerancia a la desviación»; pero los segundos ya se sitúan fuera de ese margen y constituyen una amenaza constante.

NOMENCLATURA:

○ Elección mutua normal

△ (dentro de un círculo) Poco elegido

△ Aislado

⋯ Rechace mutuo

⋯→ Rechace unilateral

○ (línea punteada) Sublíder

○ (línea punteada con borde grueso) Líder

△ (línea punteada) Rechazado

≡ Separación de Subgrupos

— Elección mutua

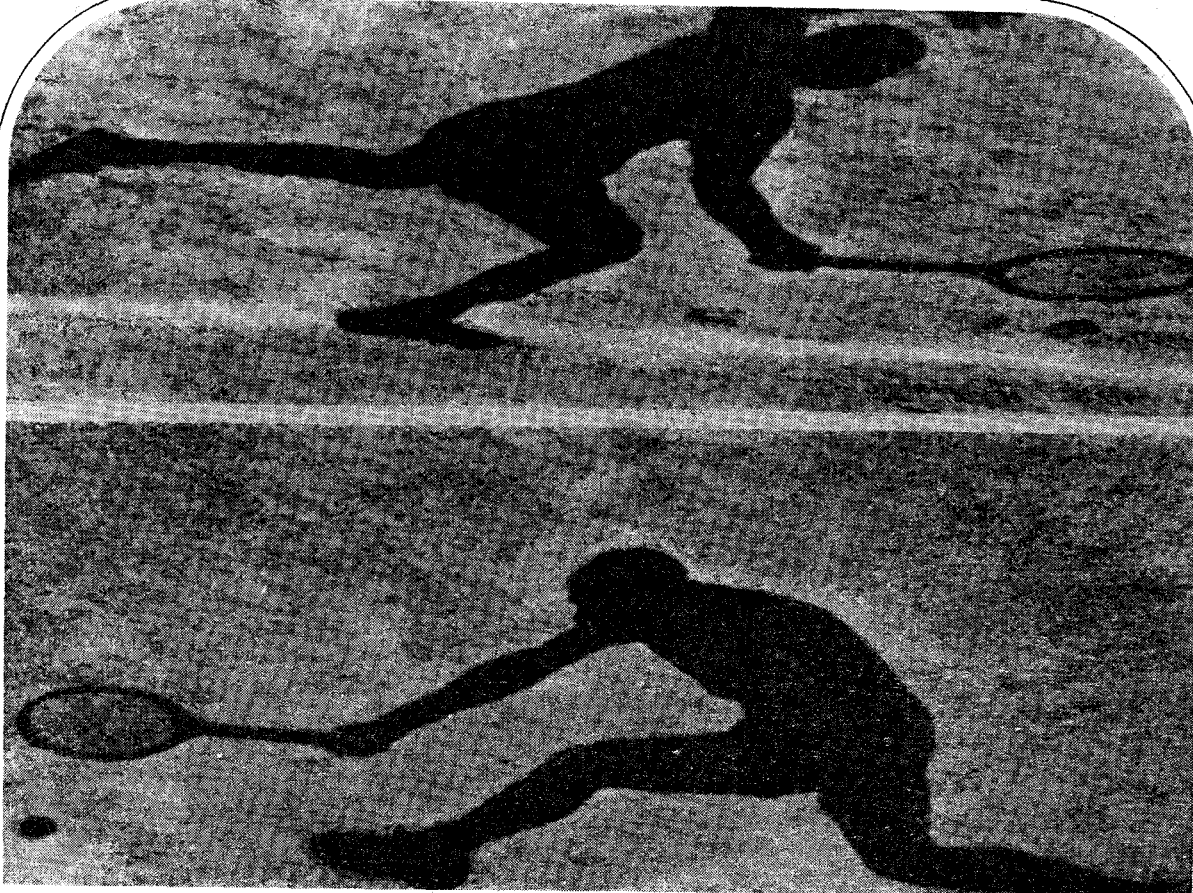

artrodesmol extra crema

EN LOS ACCIDENTES DEPORTIVOS

CREMA Fórmula centesimal

Fenilbutazona	5 g
Acetonido de fluocinolona	0,02 g
Orto-oxibenzoato de metilo	0,10 g
Dimetilsulfóxido	15 g
Excipiente c. s. p.	100 gr.

Tubo con 20 gramos de crema P.V.P. 184,40 ptas.

Otras presentaciones:

Comprimidos: Envases con 10 - 58 ptas.

Envases con 30 - 139,10 ptas.

Supositorios: Cajas con 10 - 44,70 ptas.

ALONGI **cl**
LAFARQUIMS.A

En los traumatismos

Tanderil® Geigy

antiinflamatorio, analgésico



desarrolla un potente efecto
analgésico

reduce a la mitad
el tiempo de tratamiento

ofrece el 95% de éxitos

Presentación y P.V.P.:

Envase con 30 grageas. 81'40 ptas.

Envase con 15 supositorios de 250 mg, para adultos. 149' - ptas.

Envase con 10 supositorios de 250 mg, para adultos. 100'60 ptas.

Envase con 5 supositorios de 250 mg, para adultos. 55' - ptas.

Envase con 10 supositorios de 100 mg, para niños. 66'40 ptas.

Envase con 5 supositorios de 100 mg, para niños. 36'40 ptas.

Información más amplia en el folleto especial



Geigy Sociedad Anónima • Apartado 1628 • Barcelona